

●水面ゼロ0.0m 設定

釣りを始める前に必ず行ってください。

- 電源 ON
竿にリールを取り付け仕掛けをセットして電源を ON にしてください。

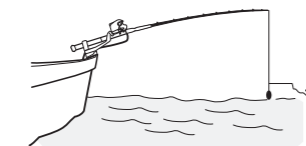

- 水面ゼロ設定
釣り場で仕掛けが水面にある時にスイッチを押してください。表示が0.0m になります。

※電源が OFF になった場合には、上記の電源 ON と水面ゼロ設定を再度行ってください。それによって、表示誤差が最小となります。

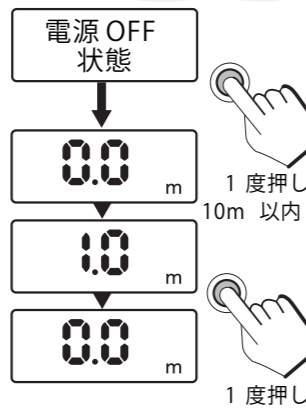

●釣り場で道糸が高切れした場合

- 切れた道糸の先端を竿先近くまで巻いてください。
- スイッチを9秒間以上表示がCut になるまで押してください。
※3秒で表示が消えますが、そのまま押し続けてください。
3秒でPE3 号になりますが、そのまま押ししてください。
※PE3 号は初期設定です。
- 表示された CUT が5回点滅して表示が0.0m になれば修正完了です。

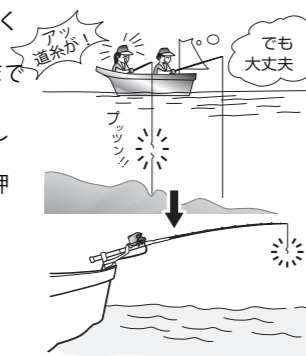

※糸切れした場合のデータ修正以外はカウンター誤差の原因になりますので、10m 以上での長押しはしないでください。

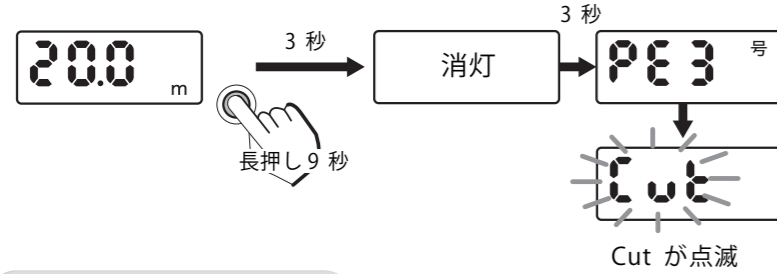

●故障かなと・・・考える前に

| 症状 | 処置 | 備考 |
|-----------------|---|--|
| カウンター表示がつかない。 | リセットスイッチ(電源 ON・OFF)を押してください。 ※室温にしてみよう一度たしかめてください。 | -10℃以下、60℃以上の場合、液晶表示が見えなくなることがあります。 |
| カウンター表示が消えない。 | ※電池交換が必要です。 | 作業が複雑なため、販売店に依頼してください。 |
| カウンター表示が勝手に消えた。 | リセットスイッチ(電源 ON・OFF)を5秒以上表示が消えるまで押してください。 | 表示が消えたらスイッチから手を離してください。押し続けると変更モードになります。 |
| カウンター表示が勝手に消えた。 | リセットスイッチを押してください。但し、初期状態になります。押ししても表示しない場合は、新しい電池と交換してください。 | このリールには自動節電機能がついております。(約30分) |
| カウンター表示がうすくなった。 | 電池寿命が近づいています。新しい電池と交換してください。 | 作業が複雑なため、販売店に依頼してください。 |
| アラーム音が小さい。 | 電池寿命が近づいています。新しい電池と交換してください。 | 作業が複雑なため、販売店に依頼してください。 |
| 誤差が大きい。 | お手数ですが再び入力をやり直してください。 | |
| | 糸の種類によって、糸ののび・ちぢみが多かったり、色分けにスレがある場合もあります。そのために、カウンター表示とのスレが出る場合があります。 | |

※上記の点検が行われても、正常にならなかつたり、おかしいと思われるときには、お買い求めの販売店、またはお客様センターにおたずねください。他の故障が生じた場合や部品ご注文の際にも同様にお問い合わせいたします。

●カウンター電源 ON・OFF

液晶表示が点灯している時は、電源 ON の状態です。

ON にする時は電源スイッチを押してください。
OFF にする時は電源スイッチを3秒以上、表示が消えるまで押してください。

自動節電機能について
電源 ON 時、約30分間以上不使用の状態が続くと省エネのため、自動的に電源 OFF となる節電機能がついております。
※電源を OFF にしても道糸のデータはメモリーされています。

●船ベリアラーム

巻き上げ中、水深8mより2m間隔で「ピッ」とアラームが鳴り、仕掛けが船べりに近づいていることをお知らせします。

●道糸残量アラーム

道糸の残量10mより1m間隔でアラームが鳴り、道糸がなくなるのをお知らせします。

●内蔵電池交換について

本機種の電池交換は作業が複雑です。防水性能を維持するためにお買い求めの販売店に依頼してください。

●道糸入力の方法

※リールにはあらかじめPE3 号-200m のデータが入力されています。

- 注意
- 入力できるラインはPE3号、2号、1.5号になります。
 - 糸のデータ入力は必ず行ってください。また、修理やデータ再入力をご希望の場合は糸の号数と長さを教えてください。
 - 道糸は10m以上あれば入力することができます。

- 道糸をレベルワインドに通してスプールに結んでください。
※糸滑り防止のため必ずしっかりと糸を結んでください。
- スイッチを押してカウンターを表示させてください。

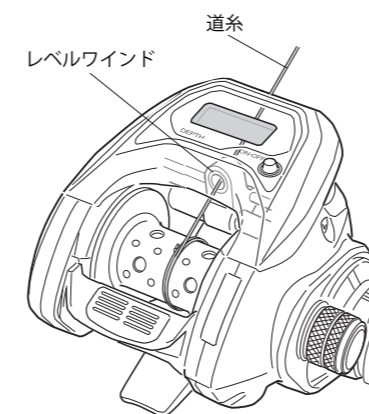

- 表示が0.0m の時に、スイッチを6秒間長押ししてください。表示がPE3 号になります。
※PE3 号は初期設定です。
※3秒で表示が消えますが、そのまま押し続けてください。6秒でPE3 号になります。

- 設定したい道糸の太さになるまで、スイッチを押してください。

- 設定したい道糸の太さが表示されたら、スイッチを長押し3秒してください。

- 表示が0.0m になったら、テンション(500g 程度)をかけて道糸を巻きます。

- 道糸を巻き終わったらスイッチを3秒押ししてください。(アラームが鳴り、表示が0.0m になれば完了です。)

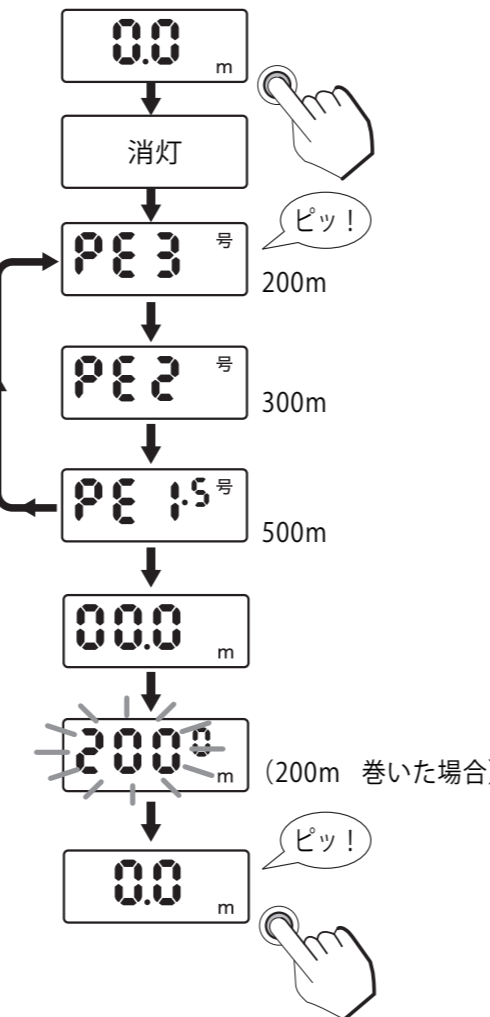

例 ●PE2 号-200m を入力する場合

- 道糸をレベルワインドに通してスプールに結んでください。
※糸滑り防止のため必ずしっかりと糸を結んでください。
- スイッチを押してカウンターを表示させてください。

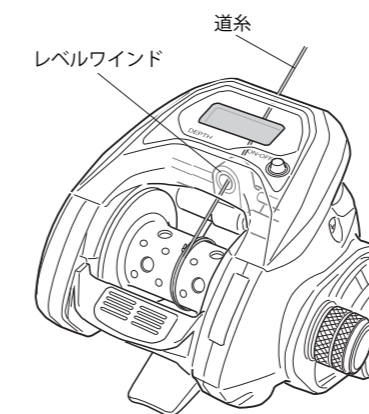

- 表示が0.0m の時に、スイッチを6秒間長押ししてください。表示がPE3 号になります。
※PE3 号は初期設定です。
※3秒で表示が消えますが、そのまま押し続けてください。6秒でPE3 号になります。

- 設定したい道糸の太さになるまで、スイッチを押してください。

- PE2 号の画面でスイッチを長押し3秒してください。

- 表示が0.0m になったらテンション(500g 程度)をかけて道糸を巻きます。

- 道糸を巻き終わったらスイッチを長押し3秒。

- 表示が0.0 になれば完了です。

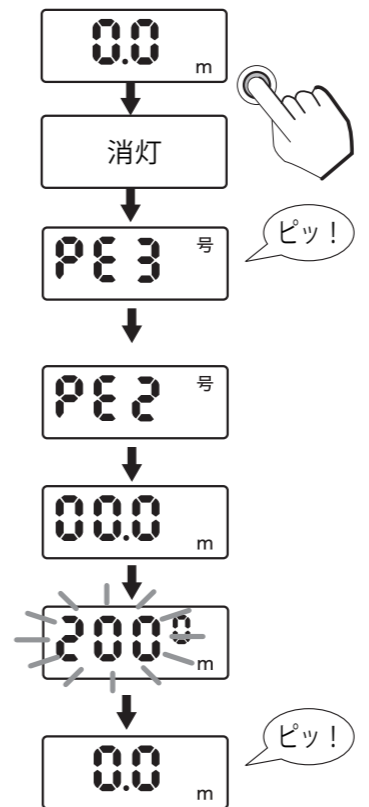

●アフターサービスについて

本製品は当社の厳重な検査を経て出荷されたものですが、万が一、故障が生じ修理が必要な場合、あるいは部品注文の際は、お買い求めの販売店、または下記のお客様センターまでお問い合わせください。なお、修理品は部品代のほか手数料をいただきますのでご了承ください。

お客様センター(無料) 携帯電話からもご利用できます
TEL 0120-506-204 【受付時間】9:00~17:00
(土・日・祝祭日は除く)

ホームページ上からもご確認、お問い合わせできます

www.daiwa.com/jp/
グロープライド株式会社
〒203-8511 東京都東久留米市前沢3-14-16

Printed in China

●展開図 & 部品表

『パーツ情報 確認方法』 パーツ情報については弊社HPよりご確認ください

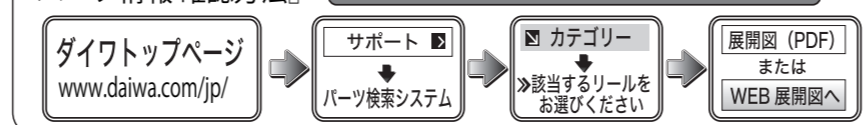

●水面ゼロ0.0m設定

釣りを始める前に必ず行ってください。

- 1 電源 ON
竿にリールを取り付け仕掛けをセットして電源をONにしてください。

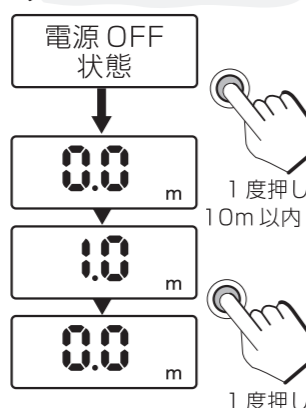
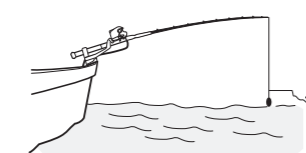

- 2 水面ゼロ設定
釣り場で仕掛けが水面にある時にスイッチを押してください。表示が0.0mになります。

※電源がOFFになった場合には、上記の電源ONと水面ゼロ設定を再度行ってください。それによって、表示誤差が最小となります。

●釣り場で道糸が高切れした場合

- 1 切れた道糸の先端を竿先近くまで巻いてください。
2 スwitchを9秒間以上表示がCutになるまで押してください。
※3秒で表示が消えますが、そのまま押し続けてください。
3秒でPE3号になりますが、そのまま押し続けてください。
※PE3号は初期設定です。
3 表示されたCUTが5回点滅して表示が0.0mになれば修正完了です。

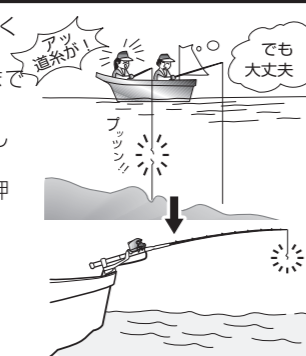

※糸切れた場合のデータ修正以外はカウンター誤差の原因になりますので、10m以上の長押しはしないでください。

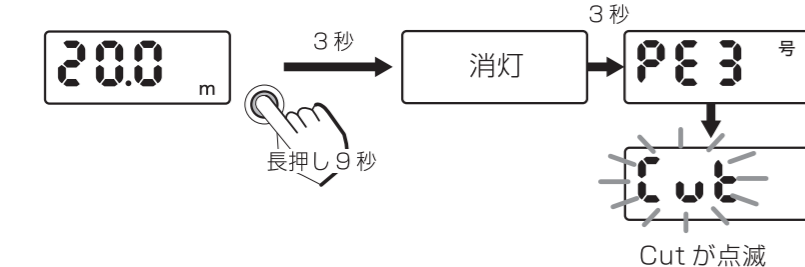

●故障かなと...考える前に

| 症状 | 処置 | 備考 |
|-----------------|---|--|
| カウンター表示がつかない。 | ①リセットスイッチ(電源ON・OFF)を押してください。 ②室温にしてみよう一度たしかめてください。 ③電池交換が必要です。 | -10℃以下、60℃以上の場合、液晶表示が見えにくくなることがあります。 作業が複雑なため、販売店に依頼してください。 |
| カウンター表示が消えない。 | リセットスイッチ(電源ON・OFF)を5秒以上表示が消えるまで押してください。 | 表示が消えたらスイッチから手を離してください。押し続けると変更モードになります。 |
| カウンター表示が勝手に消えた。 | リセットスイッチを押してください。但し、初期状態になります。押ししても表示しない場合は、新しい電池と交換してください。 | このリールには自動節電機能がついております。(約30分) |
| カウンター表示がうすくなった。 | 電池寿命が近づいています。新しい電池と交換してください。 | 作業が複雑なため、販売店に依頼してください。 |
| アラーム音が小さい。 | 電池寿命が近づいています。新しい電池と交換してください。 | 作業が複雑なため、販売店に依頼してください。 |
| 誤差が大きい。 | お手数ですが再び入力をやり直してください。 | |
| | 糸の種類によって、糸ののび・ちぢみが多かったり、色分けにスリがある場合もあります。そのために、カウンター表示とのスリが出る場合があります。 | |

※上記の点検が行われても、正常にならなかつたり、おかしいと思われるときには、お買い求めの販売店、またはお客様センターにおたずねください。他の故障が生じた場合や部品ご注文の際にも同様にお問い合わせいたします。

●カウンター電源ON・OFF

液晶表示が点灯している時は、電源ONの状態です。
ONにするには「」スイッチを押してください。
OFFにするには「」スイッチを3秒以上、表示が消えるまで押してください。

自動節電機能について
電源ON時、約30分間以上不使用の状態が続くと省エネのため、自動的に電源OFFとなる節電機能がついております。
※電源をOFFにしても道糸のデータはメモリーされています。

●船べりアラーム

巻上げ中、水深8mより2m間隔で「ピッ」とアラームが鳴り、仕掛けが船べりに近づいていることをお知らせします。

●道糸残量アラーム

道糸の残量10mより1m間隔でアラームが鳴り、道糸がなくなるのをお知らせします。

●内蔵電池交換について

本機種の電池交換は作業が複雑です。防水性能を維持するためにお買い求めの販売店に依頼してください。

●道糸入力の方法

※リールにはあらかじめPE3号-200mのデータが入力されています。

- 注意
・入力できるラインはPE3号、2号、1.5号になります。
・糸のデータ入力は必ず行ってください。また、修理やデータ再入力をご希望の場合は糸の号数と長さを教えてください。
・道糸は10m以上あれば入力することができます。

- 1 道糸をレベルワインドに通してスプールに結んでください。
※糸滑り防止のため必ずしっかりと糸を結んでください。
2 スwitchを押してカウンターを表示させてください。

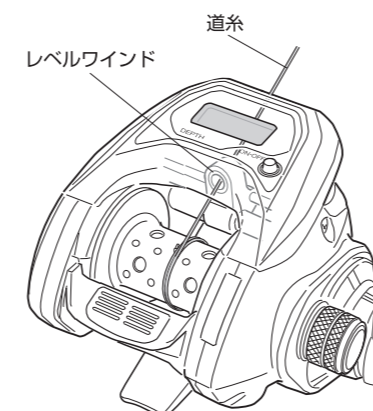

- 3 表示が0.0mの時に、スイッチを6秒間長押ししてください。表示がPE3号になります。
※PE3号は初期設定です。
※3秒で表示が消えますが、そのまま押し続けてください。6秒でPE3号になります。

- 4 設定したい道糸の太さになるまで、スイッチを押してください。
5 設定したい道糸の太さが表示されたら、スイッチを長押し3秒してください。

- 6 表示が00.0になったら、テンション(500g程度)をかけて道糸を巻きます。

- 7 道糸を巻き終わったらスイッチを3秒押ししてください。(アラームが鳴り、表示が0.0mになれば完了です。)

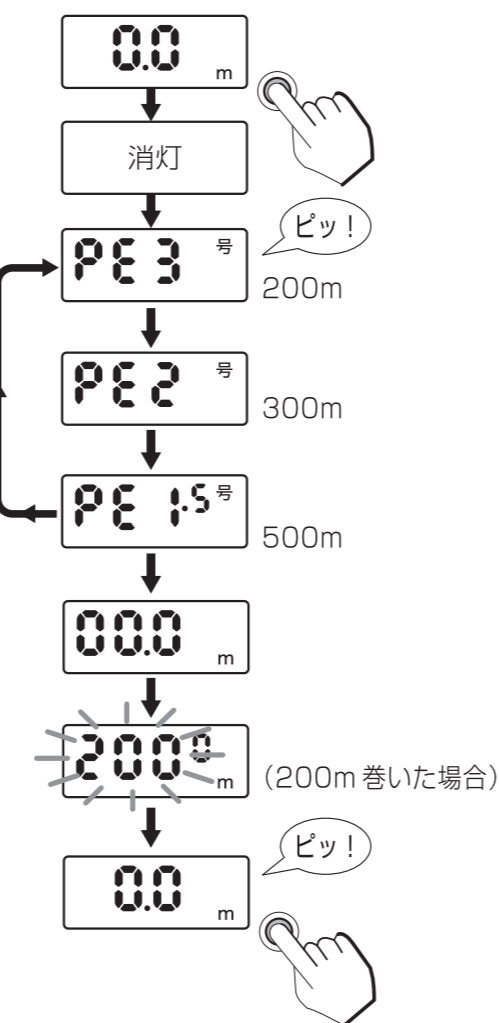

例 ■ PE2号-200mを入力する場合

- 1 道糸をレベルワインドに通してスプールに結んでください。
※糸滑り防止のため必ずしっかりと糸を結んでください。
2 スwitchを押してカウンターを表示させてください。

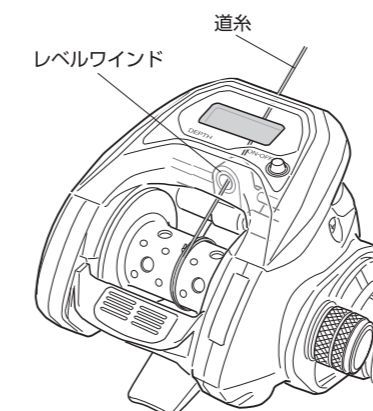

- 3 表示が0.0mの時に、スイッチを6秒間長押ししてください。表示がPE3号になります。
※PE3号は初期設定です。
※3秒で表示が消えますが、そのまま押し続けてください。6秒でPE3号になります。

- 4 設定したい道糸の太さになるまで、スイッチを押してください。
5 PE2号の画面でスイッチを長押し3秒してください。

- 6 表示が00.0になったらテンション(500g程度)をかけて道糸を巻きます。
7 道糸を巻き終わったらスイッチを長押し3秒してください。

- 8 表示が0.0になれば完了です。

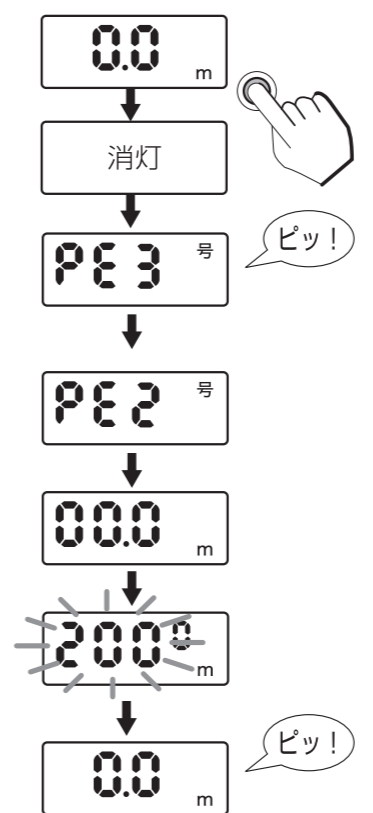

●展開図&部品表

「パーツ情報 確認方法」 パーツ情報については弊社HPよりご確認ください



●アフターサービスについて

本製品は当社の厳重な検査を経て出荷されたものですが、万が一、故障が生じ修理が必要な場合、あるいは部品注文の際は、お買い求めの販売店、または下記のお客様センターまでお問い合わせください。なお、修理品は部品代のほか手数料をいただきますのでご了承ください。

お客様センター(無料) 携帯電話からもご利用できます
TEL 0120-506-204 【受付時間】9:00~17:00 (土・日・祝祭日は除く)

ホームページ上からもご確認ください
www.daiwa.com/jp/
グロープライド株式会社
〒203-8511 東京都東久留米市前沢3-14-16